

# Obal musí být v souladu se systémem a naopak

Tomáš Bílek, Schoeller Arca Systems

Globalizace trhu zapříčinila, že dnes až na některé výjimky bojujeme ve všech branžích s konkurencí, o které jsme dříve ani netušili. Boj je to tvrdý a každá firma si může zvolit svoji taktiku.

*První cesta*, říkejme ji cenová, je zejména na počátku velmi líbivá. Kterému našemu klientovi by se nelíbilo, mít pořád stejný produkt levnější, levnější a levnější. Musíme si ale uvědomit, že i to levnější má své hranice a že zdejší lid, energie a služby jsou stále dražší. Ono levnější je draze vykoupeno nižší flexibilitou, zvýšenými dopravními náklady, vyššími zásobami na skladě, vyššími zásobami na cestě a bohužel i ne příliš konstantní kvalitou.

*Druhá cesta* je poněkud trnitější, zato z dlouhodobého hlediska perspektivní. Je to cesta optimalizací, zvyšování výkonnosti, zvyšování efektivity a zdokonalování našeho produktu. Tato cesta je spojená s nemalými náklady na vývoj, s kvalitními lidmi na klíčovách pozicích s investicemi do systémů a vybavení. Je více než jasné, že nízká cena našeho produktu nemůže být v tomto případě na prvním místě. Pokud se firma začne zabývat jakoukoliv optimalizací, dříve či později na problematiku balení narazí.

Podnikovou logistiku (ať už je to výroba nebo retail) můžeme rozdělit do tří skupin – in-bound, interní a out-bound. Každá část má svá specifika. Interní logistiku můžeme ovlivnit úplně, in-bound logistiku z větší části a u out – bound logistiky většinou musíme respektovat požadavky klienta. Ve všech těchto částech se vyskytuje balení a balení je také jeden z nástrojů, jak zvýšit výkonnost podnikových procesů.

Z toho pohledu je dobré respektovat několik zásadních pravidel:

## **Pravidlo č.1 – Standardní půdorys**

Z široké nabídky rozměrů je dobré respektovat dohodnuté půdorysné standardy. Těmto standardům jsou přizpůsobeny přepravní prostředky, regálové systémy, manipulační technika atd. Pokud to jen trochu jde, je dobré se vydat právě touto cestou.

## **Pravidlo č.2 – Co nejmenší počet druhů obalů aneb dílčí optimalizace není optimalizací celku.**

Jedna z největších chyb, kterou můžeme z dlouhodobého hlediska hned na začátku udělat je, že na příslušný díl vybereme neoptimálnější obal. Dílů, pak máme dejme tomu padesát a problém je tady. Na další optimalizace typu převozy prázdných obalů mezi dodavateli, milk-runs můžeme zapomenout. Ideální je rozdělit portfolio dílů do skupin a na ty najít vhodné balení.

## **Pravidlo č.3 – Standardy**

Evropský trh nabízí hned několik standardů jak u malých přepravek (např. VDA-KLT, GALIA, Integra), tak u paletových kontejnerů (např. Magnum, FlatPac, Gitterbox). Tato řešení jsou rozšířená a z dlouhodobého hlediska perspektivní – po ukončení daného projektu najdou velice snadno uplatnění na dalších projektech.

**Pravidlo č. 4 – Podívejme se, jaké standardy používají naši klíčoví klienti.**

Je zcela evidentní, že standard určují naši klíčoví klienti. Ten je pak dobré rozšířit i mezi dodavatele a máme vyhráno. Nemusíme se zabývat drahým a neefektivním přebalováním, nemusíme dělat několik evidencí balení atd.

**Pravidlo č.5 – Jakákoliv nekompatibilita způsobuje vícenáklady.**

Když už něco zavedeme, trvejme na respektování pravidel. Představme si, jak se cítíme, když doma v příborníku jsou zničené přehozené vidličky se lžičkami. Kupodivu ve výrobě, kde následky mohou být daleko horší, tyto „pseudodetaily“ tolerujeme.

**Hlavní pravidlo – OBAL MUSÍ BÝT V SOULADU SE SYSTÉMEM A NAOPAK.**



Standard VDA-KLT



Standard Galia



Integra v distribuci

Materiálové toky a toky obalů mohou být často složité a provázané.

## Materiálové toky

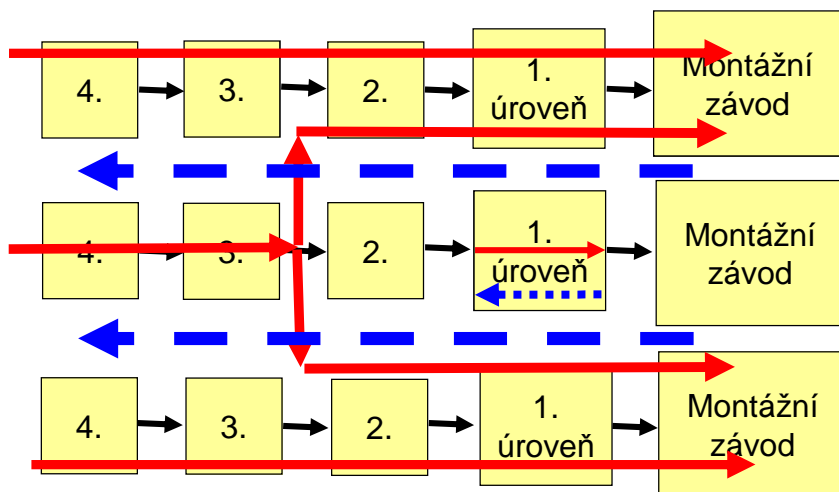

© Copywriter Schoeller Arca Systems